

Transporte simultáneo de hasta tres palets

Configuración ergonómica del puesto del conductor

2 motores de marcha

Extracción lateral de la batería

Dirección de 360°

Tecnología de corriente trifásica de 48 voltios con grandes pares y desarrollos de movimientos dinámicos



ESE 533

Transpaleta eléctrica para conductor sentado (48 V)

La transpaleta eléctrica para conductor sentado ESE 533 de Jungheinrich es ideal para el transporte simultáneo de varios palets en distancias largas. Equipada con motores trifásicos de 48 voltios garantiza un arranque suave, una aceleración potente y una alta velocidad punta. En resumen: las mejores premisas para un alto rendimiento.

Este alto potencial de rendimiento se puede aprovechar fácilmente y con total seguridad: La velocidad de marcha, el freno y el interruptor de hombre muerto

se controla a través de los pedales de fácil acceso. Todas las demás funciones se controlan a través de la confortable unidad de mando.

El asiento confortable, la placa de fondo adaptable en altura, así como el volante regulable ofrecen una posición ergonómica para todos los conductores. La dirección a 360° facilita la maniobrabilidad gracias a la inversión de marcha «fluida» con pocos giros de volante. Igualmente se puede seleccionar la inversión de dirección de marcha mediante tecla. El gran display

ofrece una pronta visión a la posición de la rueda, estados de batería, velocidad y la posibilidad de elegir un programa de marcha.

Adicionalmente se suman las ventajas de una construcción robusta al completo de bastidor y parte de carga, para capacidades de carga de hasta 3300 kg.

La energía necesaria, también para aplicaciones intensivas, está disponible para la ESE 533 en las baterías de alto rendimiento de hasta 1000 Ah.

ESE 533

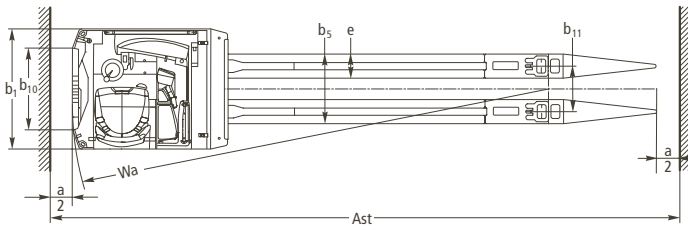
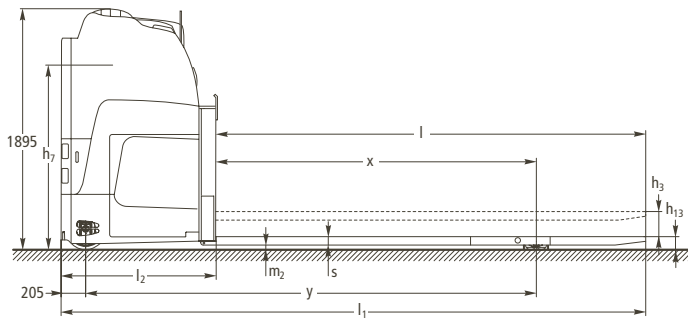

Características	1.1	Fabricante (abreviatura)		Jungheinrich	1.1
	1.2	Nomenclatura del fabricante (modelo)		ESE 533 (48 V)	1.2
	1.3	Tracción		eléctrico	1.3
	1.4	Manipulación		asiento	1.4
	1.5	Capacidad de carga	Q (t)	3,3	1.5
	1.8	Distancia a la carga	x (mm)	2630	1.8
	1.9	Distancia entre ejes	y (mm)	3770/3720 ¹⁾	1.9
Peso	2.1	Peso propio incl. batería (ver punto 6.5)	kg	3700	2.1
	2.2	Peso de eje con carga delante/detrás	kg	3690/3270	2.2
	2.3	Peso de eje sin carga delante/detrás	kg	2960/740	2.3
Ruedas, chasis	3.1	Bandajes		Vulkollan®	3.1
	3.2	Dimensiones ruedas, delante	mm	343 x 140	3.2
	3.3	Dimensiones ruedas, atrás	mm	90 x 100	3.3
	3.5	Ruedas, cantidad delante/detrás (x = con tracción)		2x/4	3.5
	3.6	Ancho de vía, delante	b ₁₀ (mm)	592	3.6
	3.7	Ancho de vía, detrás	b ₁₁ (mm)	380	3.7
	Medidas básicas	4.4	Elevación	h ₃ (mm)	115
4.8		Altura de asiento/plataforma	h ₇ (mm)	1470	4.8
4.15		Altura bajada	h ₁₃ (mm)	95	4.15
4.19		Longitud total	l ₁ (mm)	4895	4.19
4.20		Longitud hasta dorsal de horquillas	l ₂ (mm)	1295	4.20
4.21		Ancho total	b ₁ /b ₂ (mm)	1000/-	4.21
4.22		Medidas de las horquillas	s/e/l (mm)	70/200/3600	4.22
4.25		Ancho exterior sobre horquillas	b ₅ (mm)	580	4.25
4.32		Margen con el suelo, centro distancia entre ejes	m ₂ (mm)	20	4.32
4.34		Ancho de pasillo con palet 800x1200 longitudinal	Ast (mm)	5196	4.34
4.35		Radio de giro	Wa (mm)	3982/3922 ¹⁾	4.35
Prestaciones	5.1	Velocidad de marcha con/sin carga	km/h	19/20	5.1
	5.2	Velocidad de elevación con/sin carga	m/s	0,056/0,06	5.2
	5.3	Velocidad de descenso con/sin carga	m/s	0,052/0,05	5.3
	5.7	Capacidad de rampa con/sin carga	%	5/10	5.7
	5.10	Freno de servicio		eléctrico	5.10
Motor eléctrico	6.1	Motor de tracción, potencia S ₂ 60 min.	kW	6,9/6,9 ²⁾	6.1
	6.2	Motor de elevación, potencia S ₃ 15%	kW	3,0	6.2
	6.3	Batería según DIN 43531/35/36 A, B, C, no		no	6.3
	6.4	Tensión de la batería, capacidad nominal K ₅	V/Ah	48/1000	6.4
	6.5	Peso de la batería	kg	1700	6.5
Otros datos	8.1	Tipo de mando		Mando Mosfet AC	8.1

- 1) bajada/elevada
2) potencia 1. motor/potencia 2. motor

Aprovechar ventajas

Mayor economía gracias a la tecnología de corriente trifásica

Tecnología de corriente trifásica de alto rendimiento que ofrece una serie de ventajas respecto a los motores de corriente continua:

- Aceleración potente.
- Sin escobillas – motor de marcha sin mantenimiento.
- Recuperación de energía a través del freno generador.
- 2 años de garantía sobre el motor de marcha.

Configuración ergonómica del puesto del conductor

El puesto del conductor ofrece unas condiciones de trabajo ideales para un alto rendimiento sin esfuerzos. Sus puntos fuertes:

- Asiento con adaptación (posición de asiento/peso) a cualquier conductor.
- Regulación individual de la placa de fondo.
- Los principales elementos de manipulación con acceso sin desplazar la mano.



Ubicación óptima de los elementos de manipulación



Grupos fácilmente accesibles gracias a cubiertas abatibles

- Espacio de dimensiones generosas.
- Dirección trifásica de 360° con posición de volante optimizada.
- Regulación del volante.

Manipulación fácil a través del SOLO-PILOT

Palanca de mando para la activación de todas las funciones hidráulicas, así como la dirección de marcha y el claxon.

- Todas las funciones están claramente identificadas y visibles.
- Apoya brazos cómodo.

Parte de carga para la toma de palets longitudinal y transversalmente

Las partes de carga se pueden suministrar en múltiples variantes:

- Toma de palet longitudinal y transversalmente.
- Diferentes longitudes de horquilla.

Gastos de mantenimiento reducido

Componentes de fácil mantenimiento y construcción robusta en su totalidad, para una reducción de los gastos de explotación a largo plazo:

- Buen acceso para la regulación de las barras tirantes.

- Buen acceso en general a todos los componentes a través de aperturas de grandes dimensiones y fácil desmontaje.
- Separación térmica entre motor de marcha, hidráulica y parte eléctrica.
- Motor de marcha trifásico, sin escobillas, sin mantenimiento.



Grupos fácilmente accesibles gracias a cubiertas abatibles

Baterías de alto rendimiento

- 48-V-/1000-Ah-EPzB.
- Extracción lateral de batería.

Display del conductor de fácil lectura

Instrumento de control de alta calidad para la visualización de los datos operativos más importantes:

- Sentido de marcha y posición de rueda.
- Estado de la batería con indicador de tiempo restante.
- Velocidad.
- Kilómetros recorridos.
- 3 programas de marcha para la adaptación individual a cualquier aplicación.
- Horas de trabajo y reloj.

Jungheinrich de España, S.A.U.

Polígono Industrial El Barcelonés
C/ Hostal del Pi, 9
08630 Abrera (Barcelona)
Teléfono 937 738 200 · Fax 937 738 221
Línea de atención al cliente
Teléfono 902 120 895 · Fax 937 738 239

info@jungheinrich.es
www.jungheinrich.es



Las carretillas de Jungheinrich cumplen las normativas de seguridad europeas

JUNGHEINRICH
Convence